

Påshämtare BE 5000

För helautomatisk paketering i papperspåsar 1-10 kg.

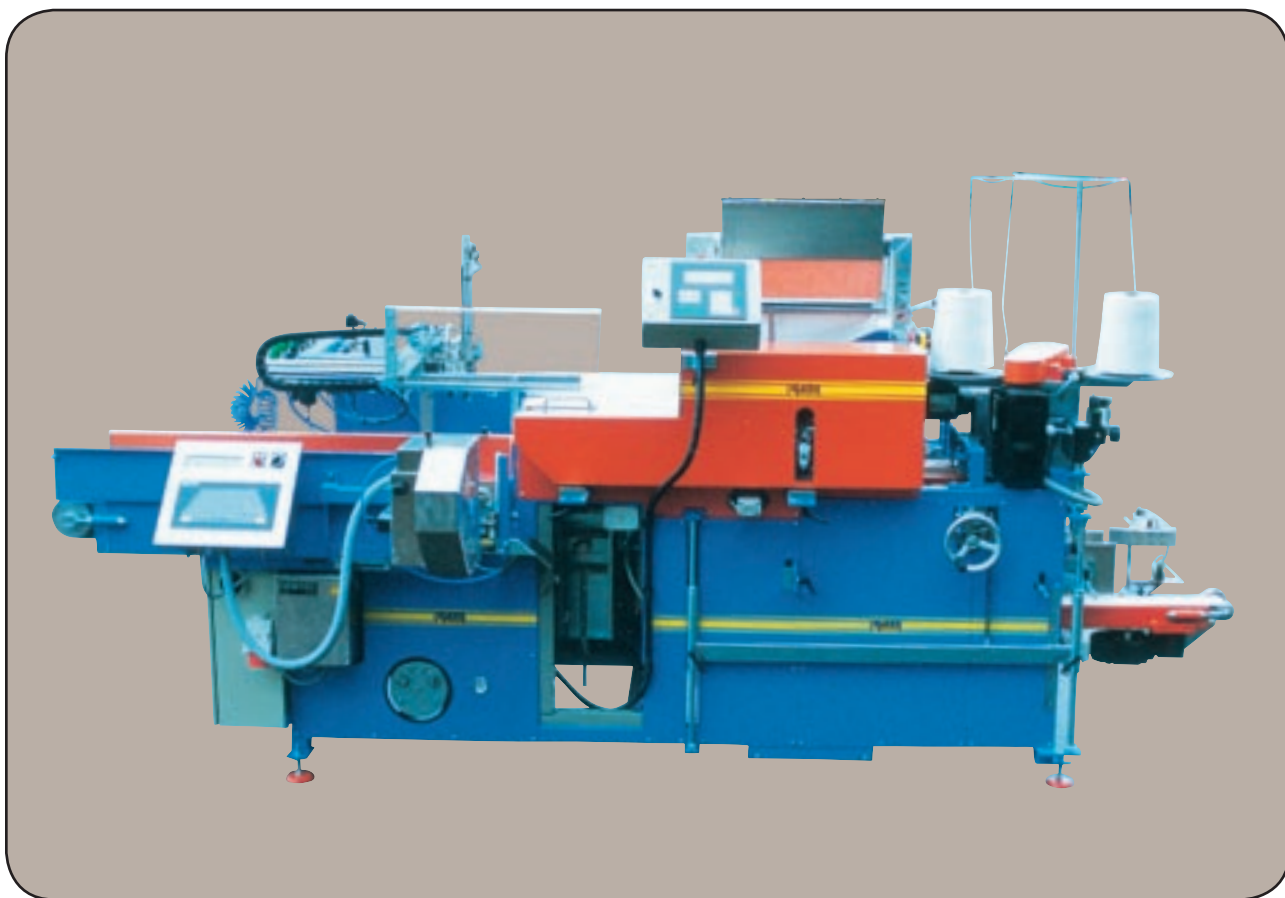

Påshämtare BE 5000

Påshämtare BE 5000 är avsedd för helautomatisk paketering av produkter såsom potatis, lök etc i 1-10 kg papperspåsar med eller utan bärhandtag.

Påshämtaren kan anslutas till önskad elektronisk våg. Vågens satser töms i ett mellanförråd för högsta kapacitet.

Enkel omställning till olika påsstorlekar sker med bl.a. vevar och

snabbhandtag. Påsen kan datumstämplas före fyllning.

Felaktiga påsar detekteras och stoppar maskinen.

En kraftig vakuumpump ger maximal påsöppningsförmåga och samtidigt låg luftförbrukning. Förslutning av påsen sker via syförslutning.

Lätthanterad manöverpanel.

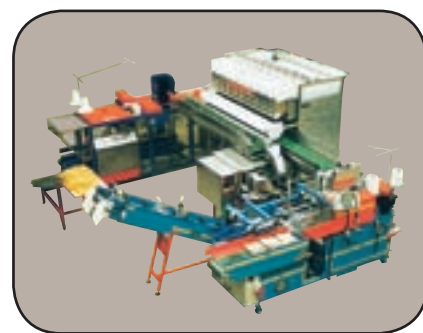

Komplett linje för nät, plast och papperspåsar.

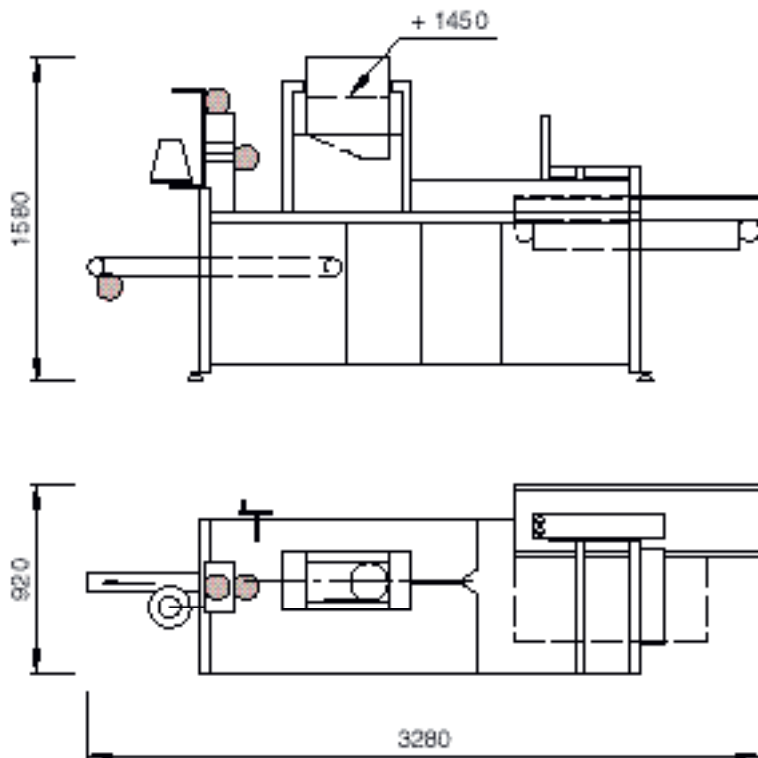

Tekniska specifikationer

Kapacitet.....	15–20 st. påsar/min (beroende av våg, vikt, påsöppning och påskvalitet)
Påsvikt.....	1–10 kg
Påsstorlek, maximum, lxbxh.....	260x160x600 mm (+50 mm för ev. bärhandtag)
Påsstorlek, minimum, lxbxh.....	170x90x300 mm
Påsmagasin.....	ca: 250 st. påsar
Luftbehov.....	3/4" anslutning, vattenavskild, min 6 bar, 600 l/minut
Elanslutning.....	komplett elutrustad för 3/N/PE~, 230/400 V, 50 Hz, 16 A
Standardtryckverk.....	Max 14 tecken/rad. Max 5 rader. Texthöjd 6 mm

Utrustad med programmerbar display för kontroll och felsökning av maskinens funktioner. Register för antal påsar, kg, mm. Påshämtaren kan matas med enkel-, dubbel- eller computervåg från vänster eller höger sida. Påsens sidor viks in före inmat-

ning i förslutningsenheten. Låg förslutningskostnad tack vare specialbyggd symaskin med minimal trådåtgång. Utmatning av påsen sker i rak linje, alternativt åt vänster eller höger med pneumatisk säckavri-
vare.

Eventuella bärhandtag skall placeras på insidan av påsen för bästa funktion.

Tillägsutrustning

Olika vågutrustningar.
Stämpeltyper.
Programmerbar etikettprinter.
Påstransportör.
Roterande bord för paketering.

Återförsäljare: