

Paketeringsmaskin W-5

För uppvägning av potatis, lök etc i satser om 0,5-5 kg.



Paketeringsmaskin W-5 med enkel vågskål

Paketeringsmaskinen är avsedd för uppvägning av potatis, lök och liknande produkter i satser om 0,5 till 5 kg, 10 kg på dubbelvåg. Maskinen tillverkas i olika modeller med enkla eller dubbla vågar. Separata grov- och finmatningsrännor med individuellt justerbara

vibrationer, samt pneumatiska spjäll ger noggrann och snabb uppvägning till förvald satsvikt. Justerbart påsstöd för inställning av önskad arbetsställning.



Paketeringsmaskin Wx2-5 med transportör under vågarna.

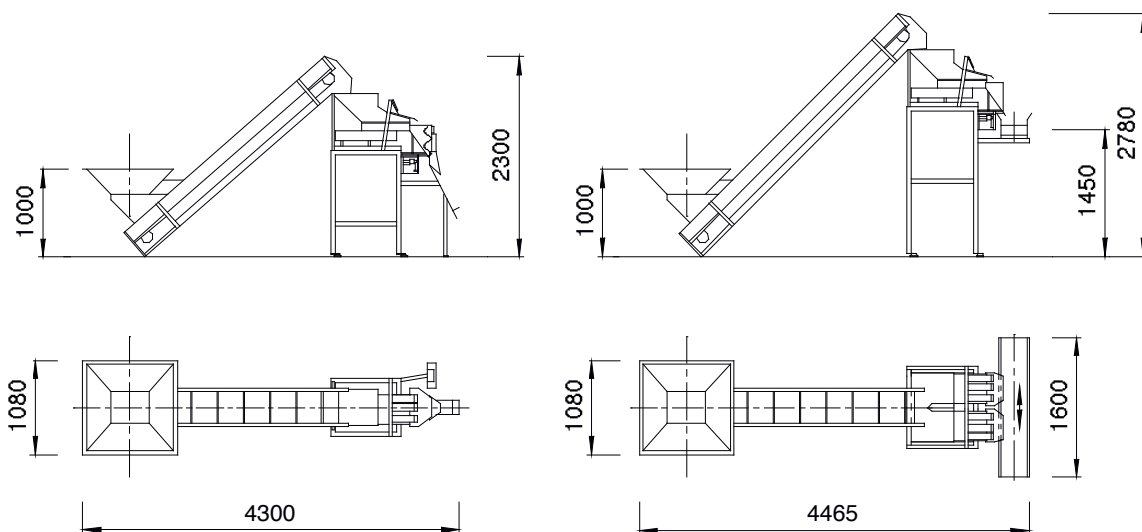

Tekniska specifikationer

Paketeringsmaskin, modell	W-5	Wx2-5
Viktområde, kg	0,5-5	0,5-5(10)
Kapacitet, 3 kg:s förpackningar, per minut	13-15	15-25
Antal vågskålar	1	2
Luftanslutning: 3bar, l/minut	25	50
Elanslutning	Komplett elutrustad, 3/N/PE~, 400/230 V, 50 Hz, 16 A	

Samlingstratt försedd med fotocell för hög nivå, som stoppar matningselevatoren.
Grovmatningsrännan har eftervibrationer när spjället har stängt för att öka kapaciteten (fördosering). Packmaskinen levereras med elektronisk våg med statistisk register och många andra funk-

tioner. Automatisk tarering ser till att viktvärdena hela tiden är korrekta även om smuts fastnar på vågen.

Pneumatiskt styrd tömning av vågbehållaren via pedal eller tryckknapp. Packmaskinen tillverkas med ett eller två uttag-(vågskålar).

Vid körning tillsammans med helautomatiska påsförslutare förses dubbelvågen med en reversibel transportör under vågarna. Dessutom kan dubbelvågen förses med en påmatningstransportör för jämn inmatning.

Tillägsutrustning

Räkneverk för förinställt antal vägningar.
Specialanpassning för andra produkter.
Automatisk datum-sort stämpling.
In och utmatningstransportör.

Aterförsäljare: